

調解到協作（合作）律師之取徑 ...從律師角色轉化的典範變遷談起

姜世明-政治大學法學院教授

**本ppt之圖/文尚未發表，請勿轉傳或引用

大綱

壹、前言

貳、調解之意義、種類及定位

參、調解程序之基本原理

肆、家事調解之特殊性

伍、德國法上科際整合下之家事紛爭解決途徑

陸、美加之合作家事律師程序

柒、反思及評估

前言

玫瑰戰爭 - 一場沒有勝利者之戰爭

Matthias Reim - Rosenkrieg



Mit einer blöden Bemerkung fing alles an
Und ich habe dir unbewusst vielleicht weh getan
Nun liegt eine Woche kaltes Schweigen zwischen dir und mir
Gestern hast du plötzlich Arschloch an die Wand gespritzt
Und ich habe dir dafür die Antenne abgesägt
Und mein Stiefelabsatz klebt an deiner Autotür
Sind wir beide noch zu retten
Ich würde nicht mehr darauf wetten
Dabei haben wir uns beide mal wie wahnsinnig geliebt
Plötzlich reitet uns der Teufel und ich habe so meine Zweifel
Ob es für uns noch mal mehr als kalten Waffenstillstand gibt
In unserem Rosenkrieg Du hast mich ausgesperrt
Ich hab's die sofort heimgezahlt
Und deine Blumentöpfe an die Küchenwand geknallt
Unser Waffenarsenal ist noch längst nicht verbraucht
Wenn nicht irgendwann einmal der letzte Teller fliegt
Und sich keiner von beiden der Vernunft ergibt
Hey, dann schwöre ich dir dann haben wir wirklich ausgeliebt
Vielleicht sind wir noch zu retten
Ja ich möchte noch darauf wetten
Denn wir haben uns doch beide mal wie wahnsinnig geliebt
Reitet uns auch noch der Teufel, ich habe wirklich keine Zweifel
Das es für uns beide mehr als kalten Waffenstillstand gibt
In unserem Rosenkrieg
In dem keiner siegt
Jeder von uns zweien wird nur Verlierer sein

這一切都開始於一句愚蠢的話
也許我已經在不知不覺中傷害了你
現在你我間已經有了一個星期的寒冷沈默
昨天你突然把混蛋噴在牆上
我也對你因而鋸掉了天線
而我的鞋跟黏在你的車門上
我們是否仍然有的救
我不願再賭了
我們彼此都曾那麼瘋狂地愛著對方
突然，魔鬼驅駛我們，我因此有了懷疑
是否我們會有更多的冷戰
在我們的玫瑰戰爭中 你已經把我鎖在外面
我也馬上還給顏色
你的花盆碰的一聲撞在廚房的牆上
如果不是隨時有最後的盤子飛起
我們的軍火庫還有耗不盡的武器
我們中任何一人都不會對理智投降
嘿，其實，我發誓我們曾經真心愛過
也許我們還有的救
是的，我想再賭一次
因為我們都像瘋了一樣愛著對方
即使魔鬼仍驅駛著我們，我真的毫不懷疑，
對我們而言，存在更多比冷戰更多問題
在我們的玫瑰戰爭中
沒有人是贏家
我倆都只會是失敗者



美國玫瑰戰爭電影



貳、調解之意義、種類及定位

- 一、意義
- 二、種類
- 三、定位

調解程序圖

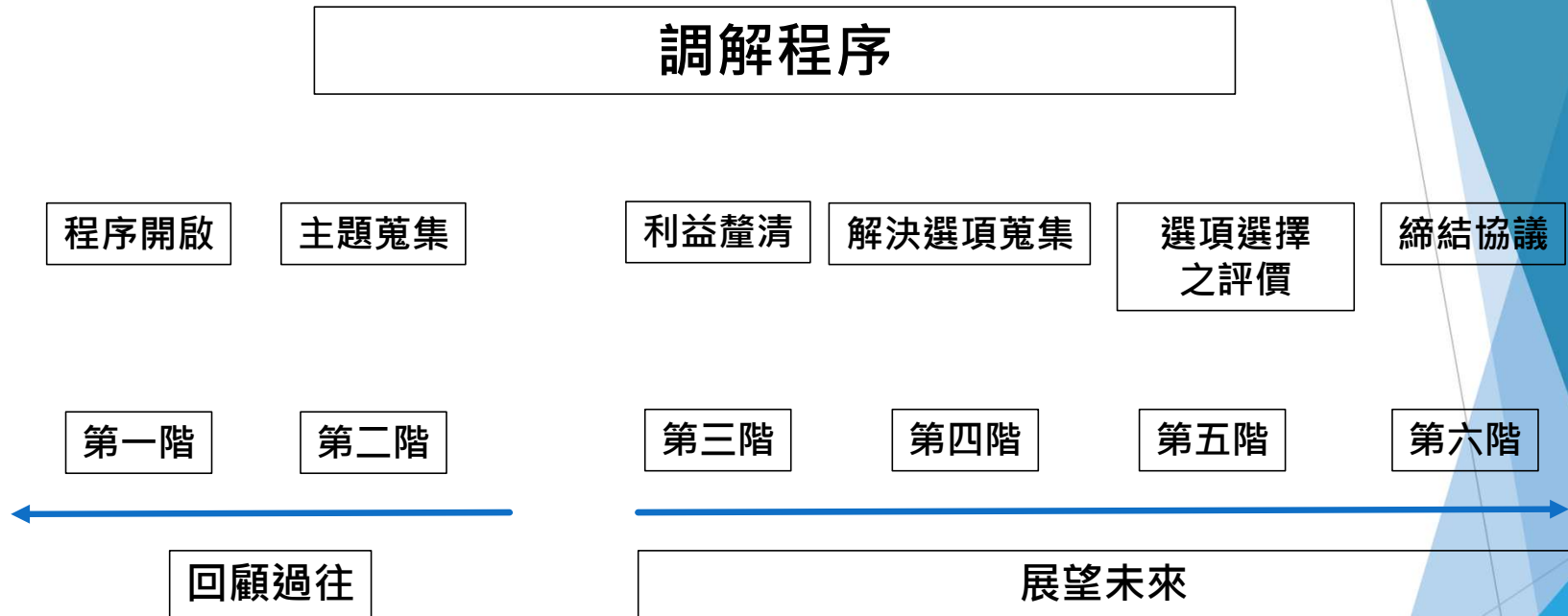

- 模式一：促進式與評價式（消極型與積極型）
- 模式二：競爭型與合作型
- 模式三：法律取向與利益取向

ADR之選項

冰山理論

冰山理論

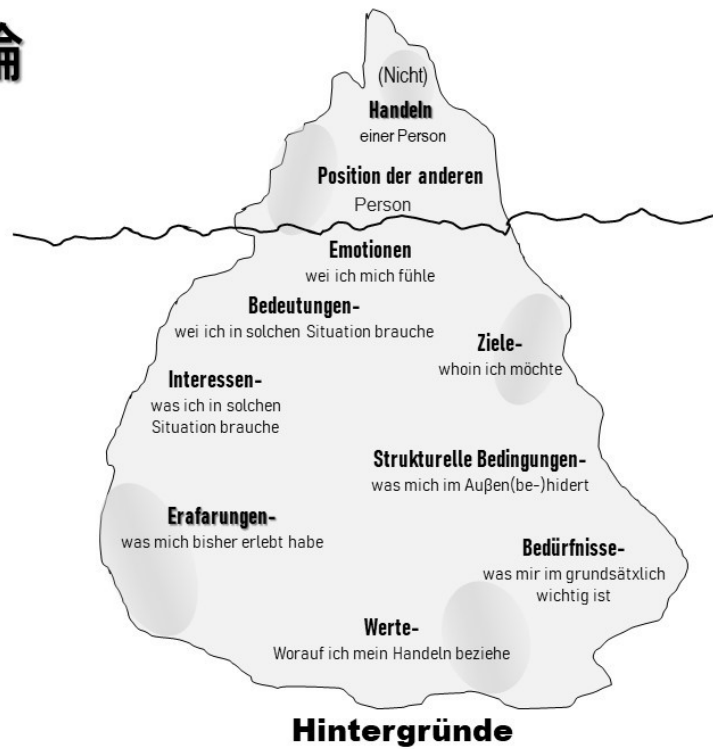

Situation(en) der Beeinträchtigung



- ▶ 一、訴訟與競爭型調解之盲點——把案件當案件vs.把人當人
- ▶ 二、評價式調解——有效性與潛藏的風險
- ▶ 三、合作型調解下之律師角色

參、調解程序之基本原理

- 一、私密性
- 二、中立性及全面性
- 三、知情
- 四、自願性
- 五、自主及自己負責
- 六、結果開放性
- 七、可變更性
- 八、可選擇性
- 九、其他調解協商之原則

哈佛原則（Harvard-Konzept）

- ▶ 一、人與問題分離
- ▶ 二、對立場背後利益之探尋
- ▶ 三、發展出數個最可能的解決方案
- ▶ 四、規範性分配標準之建立與發展
- ▶ 五、公平
- ▶ 六、直接溝通及關係改善之重建
- ▶ 七、利益平衡及兩造雙贏
- ▶ 八、實質、具體結果之發展

肆、家事調解之特殊性

- 一、事件性質
- 二、主體參與及期待
- 三、我國家事事件法之調解



伍、德國法上科際整合下之家事紛爭解決途徑

一、家事事件暨非訟事件法之變革

- ◆ 第23條
- ◆ 第36條之一
- ◆ 第81條
- ◆ 第135條
- ◆ 第155條
- ◆ 第156條
- ◆ 第158條
- ◆ 第163條

二、Cochemer Modell

德國家事紛爭解決模式

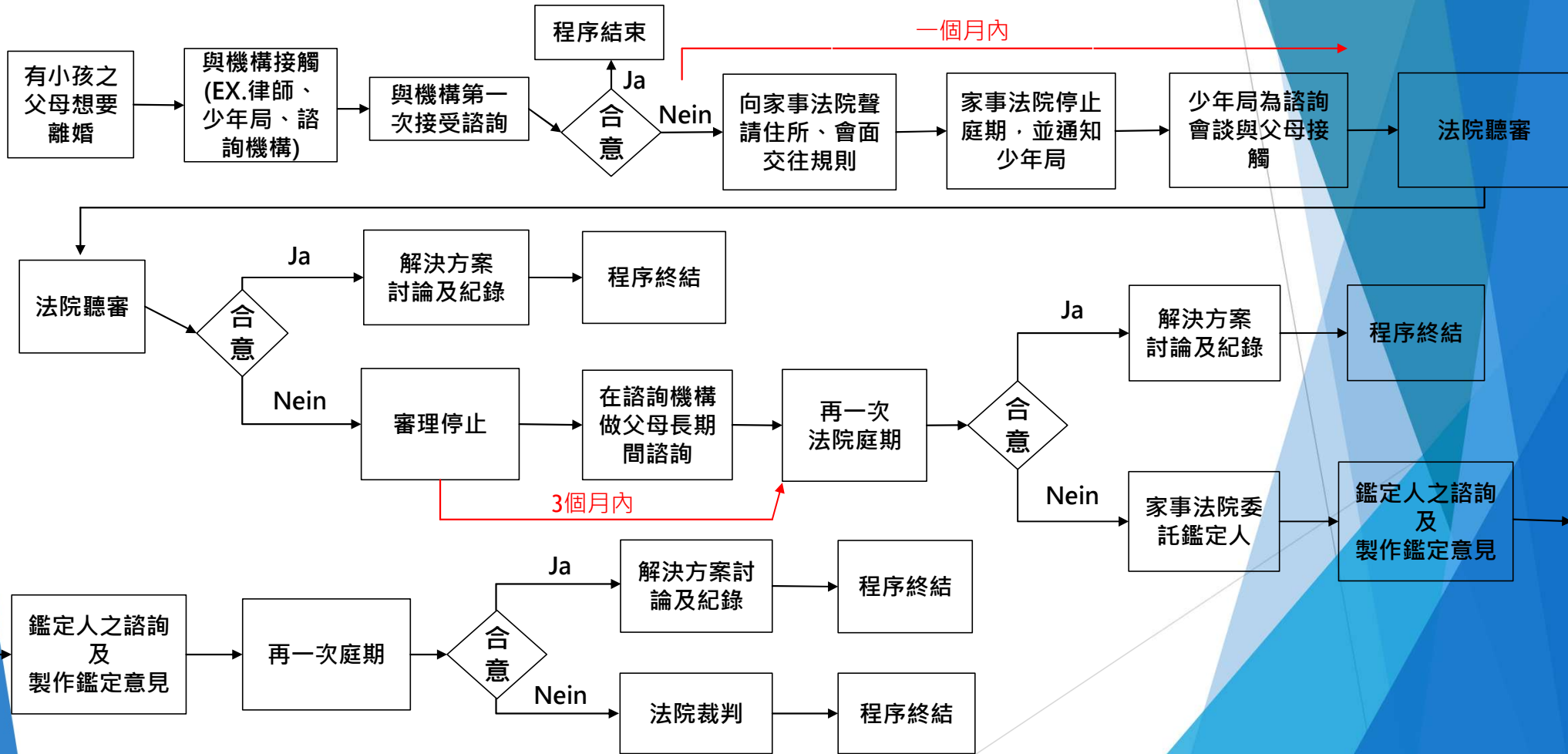

陸、美、加之合作家事律師程序

一、美國之合作法

- (一) 立法與發展
- (二) 制度內容概述
- (三) 四方會議模式

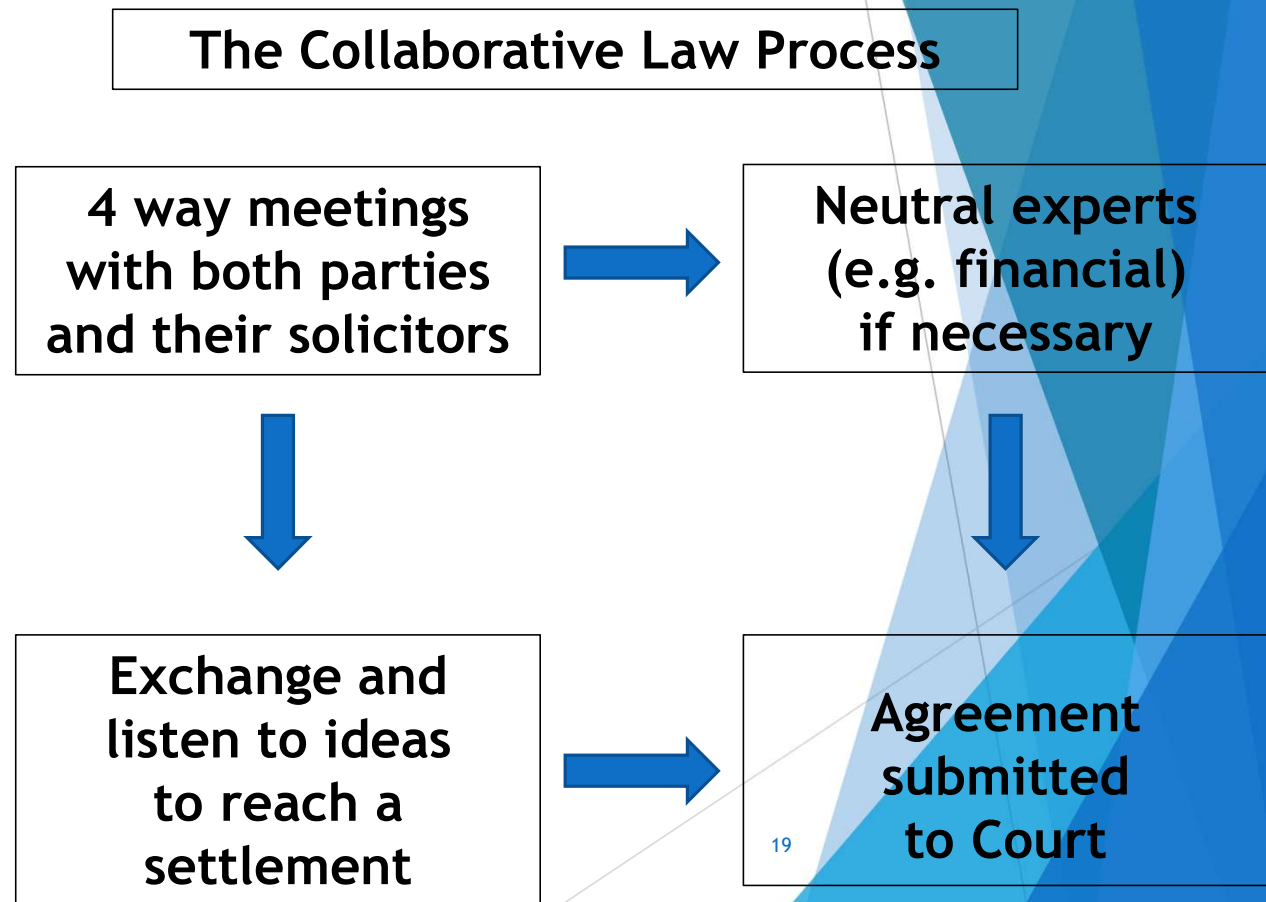

▶ 合作程序五大關鍵階段

- ◆ 第一階段 律師與當事人初步會面
- ◆ 第二階段 合作律師與合作律師準備性會議
- ◆ 第三階段 雙方當事人及律師四方會議
- ◆ 第四階段 接續性四方會議
- ◆ 第五階段 合意、簽約及記錄

二、合作家事律師

- (一) 理念轉變下產物
- (二) 制度內容及限制
- (三) 制度特殊性及優缺點
- (四) 參與主體及評價
- (五) 倫理議題

- 一、調解程序下之囚徒困境
- 二、以協作律師(合作律師)作為合作型調解之外的ADR選項
- 三、協作法四方會議VS.協作實務之四方會議及六方會議VS.合作律師

Mediations-Setting

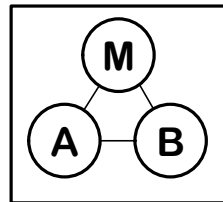

M=Mediator/Mediatorin
A=Partei A
B=Partei B

Co-Mediations-Setting

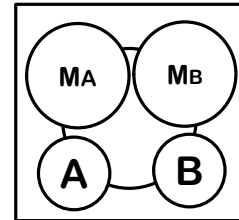

MA und MB=Co-Mediator/Co-Mediatorin
A=Partei A
B=Partei B

Mediations-Setting

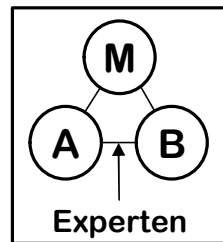

M=Mediator/Mediatorin
A=Partei A
B=Partei B

Co-Mediations-Setting

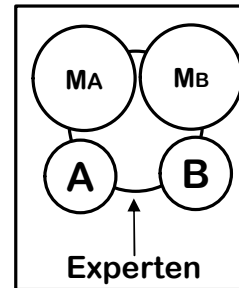

MA und MB=Co-Mediator/Co-Mediatorin
A=Partei A
B=Partei B

Mediations-Setting

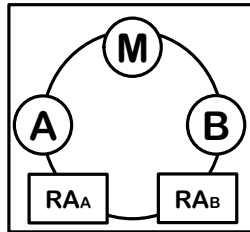

M=Mediator/Mediatorin
A=Partei A
B=Partei B
RA= Rechtsanwalt / Rechtsanwältin

Mediations-Setting mit Experten

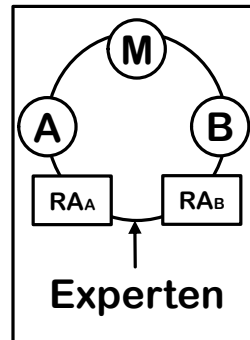

MA und MB=Co-Mediator/Co-Mediatorin
A=Partei A
B=Partei B
RA= Rechtsanwalt / Rechtsanwältin

Typisches CL-Setting

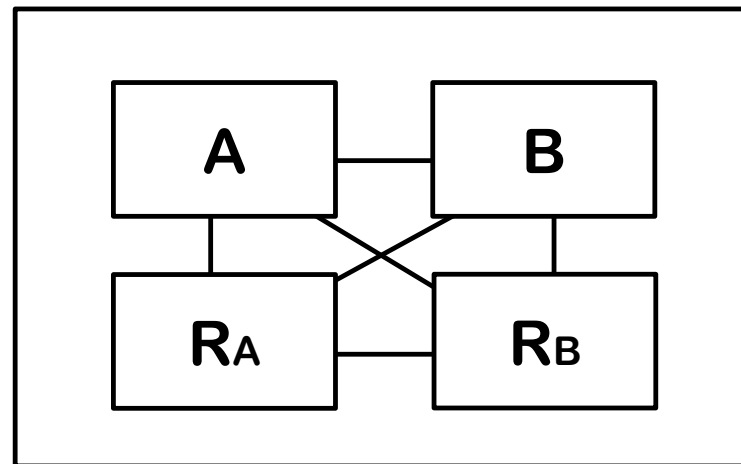

A=Partei A
RA= CP-Anwalt / CP-Anwältin

B=Partei B
RB= CP-Anwalt / CP-Anwältin

Typisches CT-Setting

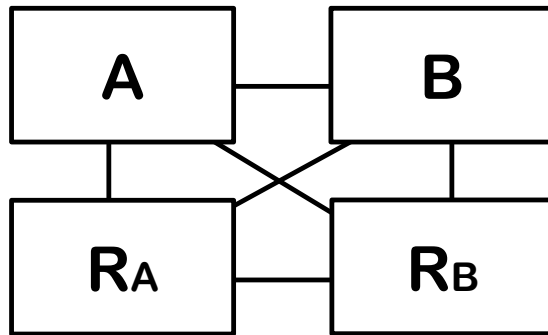

6-Way-Meeting

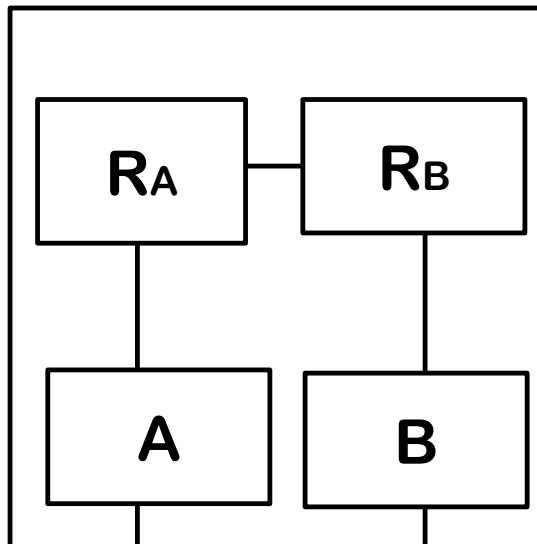

CP mit Coaches

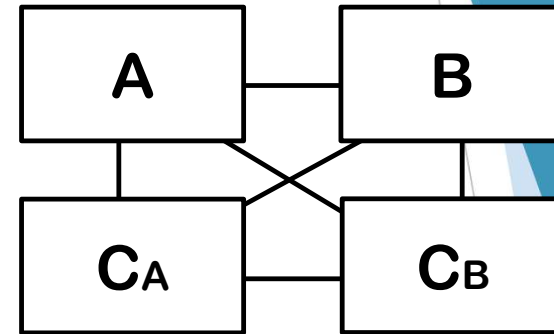

Familie

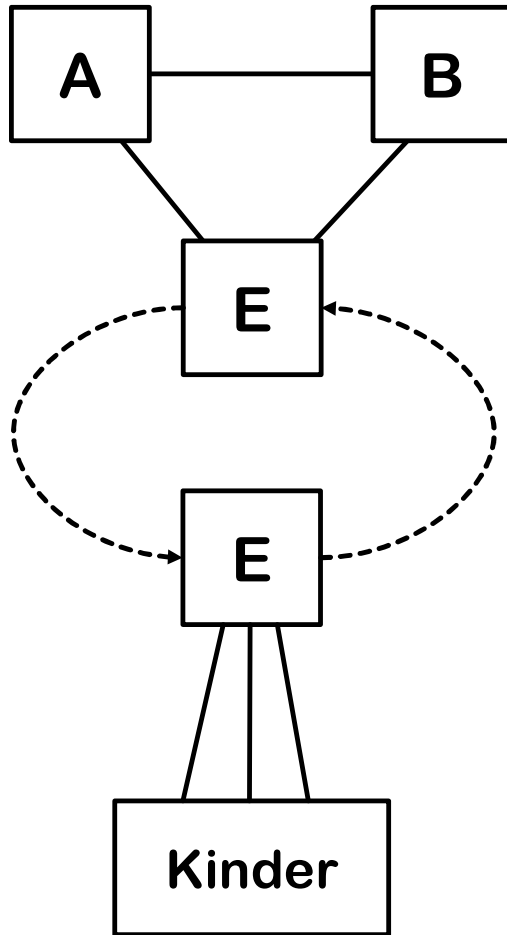

Wirtschaft

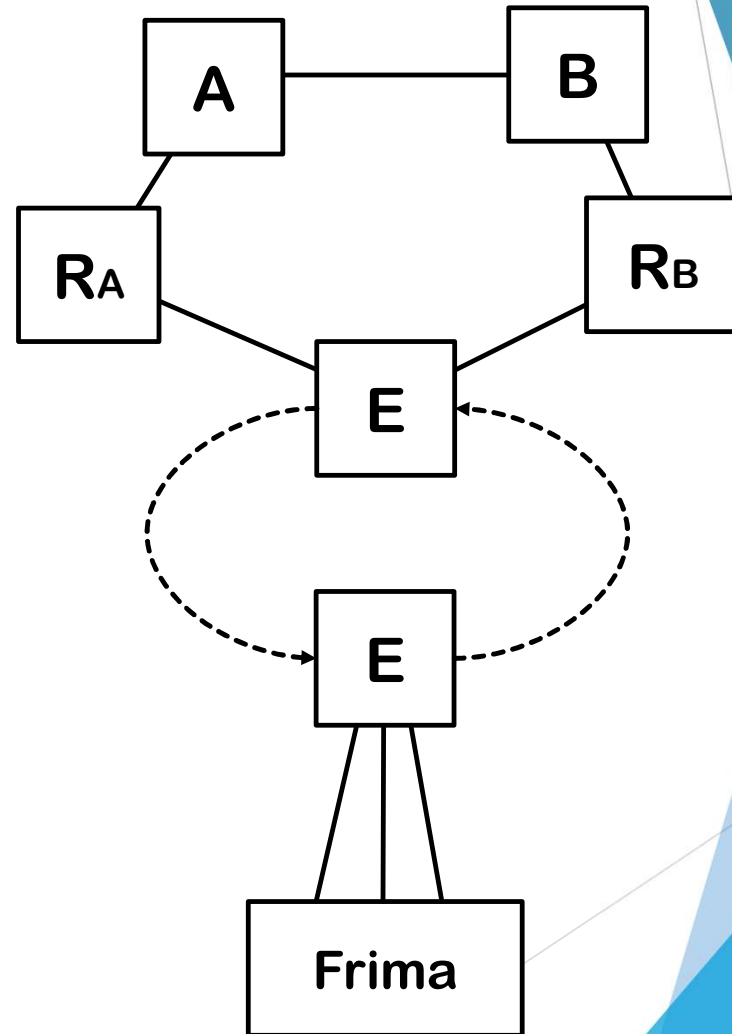

柒、反思及評估

一、律師在不同紛爭解決模式之角色期待
訴訟 v.s 調解 v.s 合作調解 v.s 合作律師程序

(一)調解

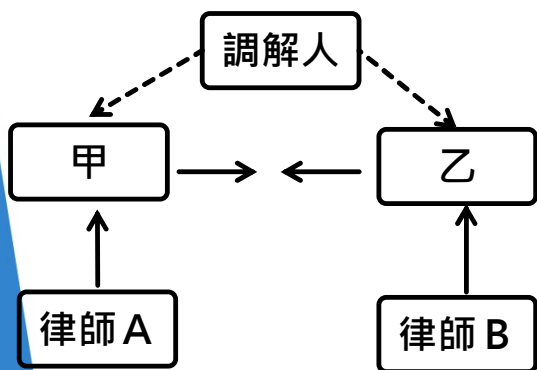

(二)合作調解

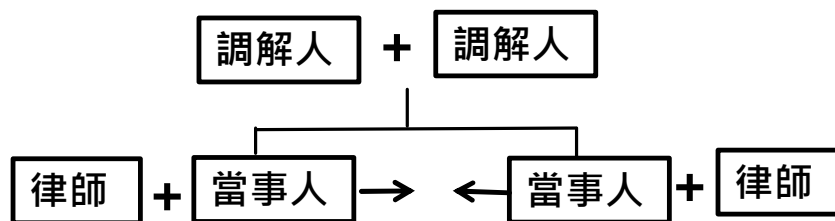

(三)協作式合作律師

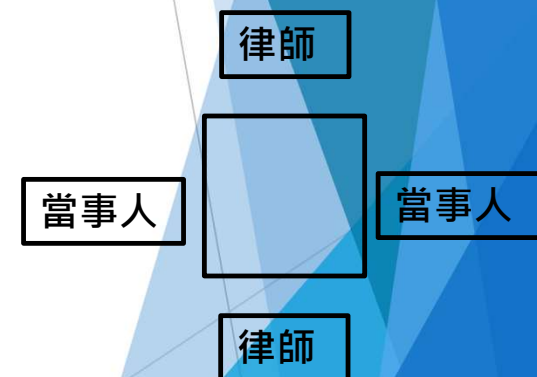

柒、反思及評估

▶ 二、評估

- (一) 不同合作律師之想像
- (二) 以調解人作為專門職業之可行性評估
- (三) 律師在紛爭解決途徑中之角色及任務之強化
- (四) 理念之變遷與成本之投入 - 科際專業整合之必要性
- (五) 調解人教育及訓練之重要性
- (六) 調解人之品格
- (七) 調解人之倫理議題

▲ 諮詢者

▲ 建議者

▲ 代理者

▲ 協調者

▲ 支持者

→ 致力於合作之傳統法律顧問

→ 朋友及治療師 → 教練

→ 隊友

↓ 法律問題的解決者，個人及情緒問題的瞭解及協助者

→ 「當事人一段個人成長旅程中的陪伴者」。

▲ 隊友

▲ 溝通者

投影片結束，感謝聆聽。